



MI NOMBRE ES...	
ESCUELA	
GRADO	1º GRADO ___ AÑO 2024





## SONIDO

<b>SONIDO</b> 😊	<b>RUIDO</b> 😞
TODO LO QUE PODEMOS ESCUCHAR CON NUESTROS OÍDOS	SONIDOS MOLESTOS, DESAGRADABLES



### ✓ ACTIVIDAD 1

¿LO QUE VEMOS EN LOS DIBUJOS SON SONIDOS O RUIDOS?  
ENCIERRO CON UN CÍRCULO



SONIDO 😊

RUIDO 😞

SONIDO 😊

RUIDO 😞

SONIDO 😊

RUIDO 😞



SONIDO 😊

RUIDO 😞

SONIDO 😊

RUIDO 😞

SONIDO 😊

RUIDO 😞



SONIDO 😊

RUIDO 😞

SONIDO 😊

RUIDO 😞

SONIDO 😊

RUIDO 😞

“CUANDO UN **S** \_\_\_\_\_ MOLESTA O HACE DAÑO, SE LLAMA **R** \_\_\_\_\_”



## ✓ ACTIVIDAD 2



**LUEGO DE ESCUCHAR EL CUENTO "PATICO ENSAYA SU VOZ"**  
ENCIERRO CON UN CÍRCULO SÓLO LOS ANIMALES CON LOS QUE SE CRUZÓ "PATICO"



¿QUÉ SONIDO LE PARECIÓ EL MÁS HERMOSO DEL MUNDO A PATICO?

EL SONIDO DE SU **MA**

--	--

## ✓ ACTIVIDAD 3



**PINTA SÓLO LOS ANIMALES QUE ESCUCHASTE**

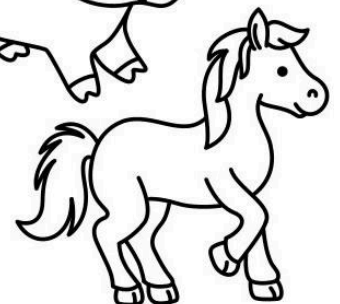
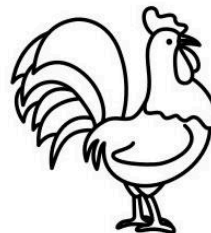
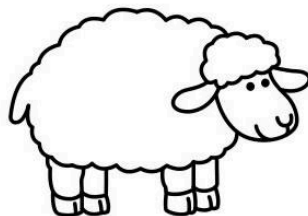
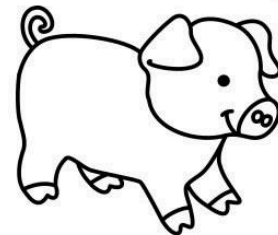
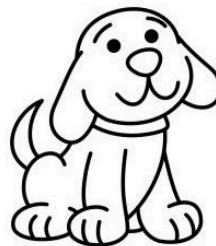
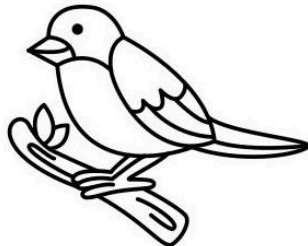
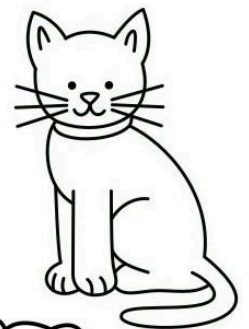
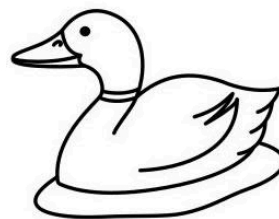
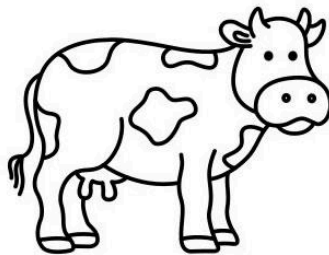



## ✓ ACTIVIDAD 4

DIBUJA DOS SONIDOS QUE PUEDES ESCUCHAR EN LA ESCUELA



--	--



## FUENTES SONORAS

### ¡ESCUCHAMOS SONIDOS TODO EL TIEMPO!

A VECES SÓLO NECESITAMOS ESTAR UN POCO MÁS ATENTOS, PARA VER QUE ESTAMOS RODEADOS DE MUCHOS SONIDOS DISTINTOS. PERO...¿DE DÓNDE PROVIENEN? ¿SUENAN TODOS IGUALES?

LAS FUENTES SONORAS SON LOS DISTINTOS OBJETOS O ELEMENTOS QUE PRODUCEN SONIDOS



### ✓ ACTIVIDAD 1



### ¡EN ESTA CASA HAY MUCHOS SONIDOS!

ENCIERRA CON UN CÍRCULO TODAS LAS FUENTES SONORAS QUE ENCUENTRES EN EL DIBUJO.





## ✓ ACTIVIDAD 2

ESCUCHA LAS SIGUIENTES SECUENCIAS SONORAS. RECORTA Y PEGA SEGÚN EL ORDEN DE APARICIÓN: ¿EN QUÉ LUGARES ESCUCHAMOS ESTOS SONIDOS?

SONIDOS DEL <b>BA</b> _ _	1	2	3
------------------------------	---	---	---

SONIDOS DE LA <b>CO</b> _ _ _ _	1	2	3
------------------------------------	---	---	---

SONIDOS DE LA <b>CA</b> _ _ _	1	2	3
----------------------------------	---	---	---





## SONIDOS DEL OTOÑO



**El otoño, ¡viene con MÚSICA en el aire!**

EN **OTOÑO**, EMPIEZA A HACER MÁS FRÍO, EL SOL SE ESCONDE ANTES Y LOS DÍAS DURAN MENOS.

Y ADEMÁS DE TODO ESTO, EN OTOÑO SE PUEDE ESCUCHAR UN SONIDO, MÁS QUE EN CUALQUIER OTRA ÉPOCA DEL AÑO. UN SONIDO QUE ES COMO UNA MÚSICA QUE VIENE EN EL AIRE...

**¿QUÉ SONIDO SERÁ?**



ES EL SONIDO DEL **V** \_ \_ \_ \_ \_

**¡SÍ! ES EL VIENTO. EL VIENTO JUGANDO CON LAS HOJAS!**

**ESCUCHAMOS Y APRENDEMOS  
LA CANCIÓN DE OTOÑO**

**CANCIÓN DE OTOÑO**

MECIÉNDOSE SUAVEMENTE  
LAS HOJAS CAYENDO VAN,  
SE DETIENEN UN INSTANTE...  
Y SIGUEN CAYENDO MÁS.

DICE EL VIENTO ENTRE LAS RAMAS  
“SHHH, EL OTOÑO YA LLEGÓ”,  
LAS HOJAS HACEN LA RONDA  
Y SIGUEN CAYENDO MÁS.

SE DETIENEN UN INSTANTE...  
Y SIGUEN CAYENDO MÁS.



**¡ATENCIÓN!**

**TRAER DE CASA PARA EL** \_\_\_\_\_

PARA LA PRÓXIMA CLASE DE MÚSICA TENÉS QUE TRAER UNA BOLSA CON HOJAS SECAS QUE JUNTES EN TU VEREDA, BARRIO O PLAZA CERCANA. **¡NO TE OLVIDES!**



## ✓ ACTIVIDAD 1

**VAMOS A JUGAR Y A EXPLORAR LAS HOJAS SECAS QUE TRAJIMOS DE CASA**

- |  |   |
|--|---|
| <ul style="list-style-type: none"><li>• ¿QUÉ COLOR TIENEN?</li><li>• ¿QUÉ OLOR?</li><li>• ¿EN QUÉ LAS PODEMOS TRANSFORMAR?</li></ul> | <ul style="list-style-type: none"><li>• ¿PODEMOS TRANSPORTARLAS CON DISTINTAS PARTES DEL CUERPO?</li><li>• ¿CUÁNTOS SONIDOS DIFERENTES PODEMOS HACER CON LAS HOJAS?</li></ul> |
|--|---|

**DECORAMOS NUESTRO ARBOLITO DE OTOÑO CON LAS HOJAS QUE TRAJIMOS DE CASA**







## CARTA AL VIENTO

EN LAS ÚLTIMAS CLASES ESTUVIMOS APRENDIENDO MUCHO DE LOS SONIDOS QUE PODEMOS ENCONTRAR EN DISTINTOS LUGARES: EN LA ESCUELA, EN NUESTRAS CASAS, EN EL CAMPO Y LA CIUDAD...Y TAMBIÉN DEL SONIDO QUE NOS TRAE EL OTOÑO CUANDO SOPLA EL VIENTO.

### ✓ ACTIVIDAD 1



**VAMOS A HACERLE UNA CARTA AL VIENTO CONTÁNDOLE QUE COSAS SON LAS QUE NOS PONEN CONTENTOS**

ESAS CARTAS SE VAN A TRANSFORMAR EN HERMOSOS AVIONES... Y SE LOS VAMOS A MANDAR AL VIENTO.



## MI CARTA AL VIENTO...

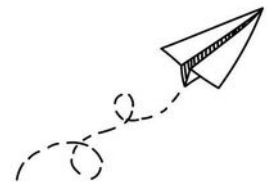



## SECUENCIA DE SONIDOS

¡VAMOS A CONOCER ALGUNOS INSTRUMENTOS!

### ✓ ACTIVIDAD 1



LOS NOMBRES DE LOS INSTRUMENTOS ESTÁN DESORDENADOS...

¿TE ANIMÁS A DESCUBRIR CUÁL ES CUÁL?

RECORTO EL NOMBRE DE CADA INSTRUMENTO Y LO PEGO DEBAJO DE SU DIBUJO

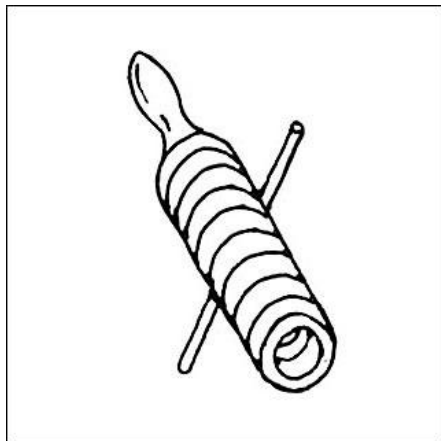

?

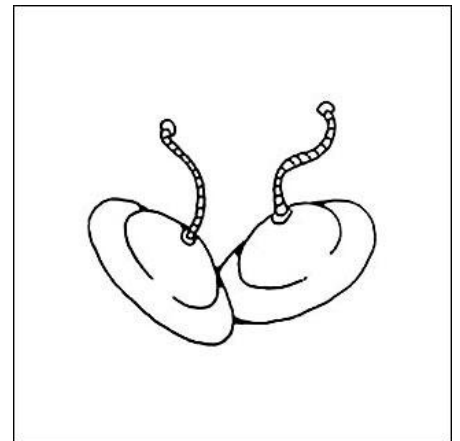

?

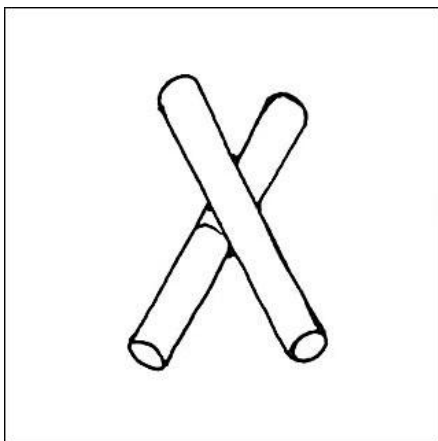

?

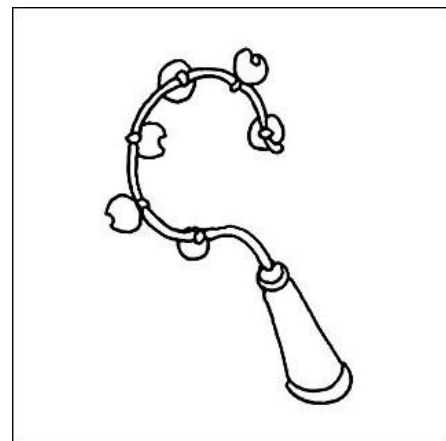

?



CHIN-CHIN

CASCABELES

RASPADOR

CLAVES



AHORA...¡VAMOS A ESCUCHAR CÓMO SUENA CADA UNO!

## ✓ ACTIVIDAD 2



### 1. RECORTAMOS LAS FIGURAS

DE LOS INSTRUMENTOS QUE CONOCIMOS EN ESTA CLASE: CASCABEL, CLAVES, PLATILLOS Y RASPADOR.

### 2. ¿QUÉ INSTRUMENTOS SUENAN?

ESCUCHAMOS CON MUCHA ATENCIÓN LAS SECUENCIAS SONORAS DE INSTRUMENTOS, Y LUEGO COMPLETAMOS LA HOJA DE LA ACTIVIDAD.

<b>EJERCICIO 1</b> (SUENAN 2 INSTRUMENTOS)	
<b>EJERCICIO 2</b> (SUENAN 3 INSTRUMENTOS)	
<b>EJERCICIO 3</b> (SUENAN 3 INSTRUMENTOS)	

FICHAS PARA RECORTAR Y PINTAR

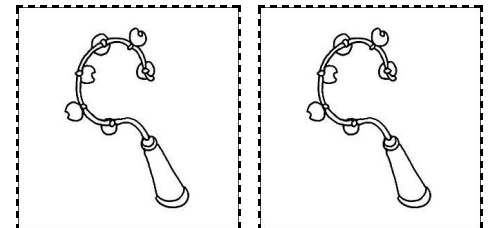
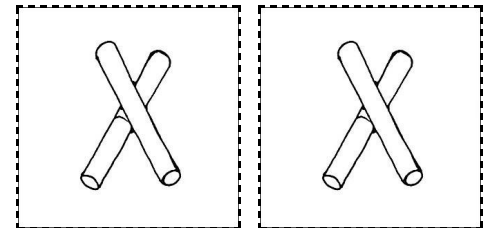
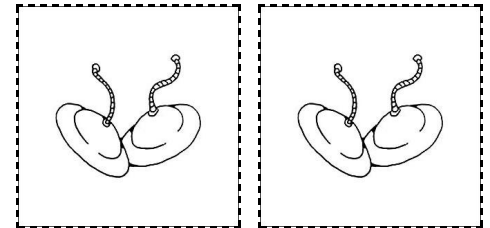
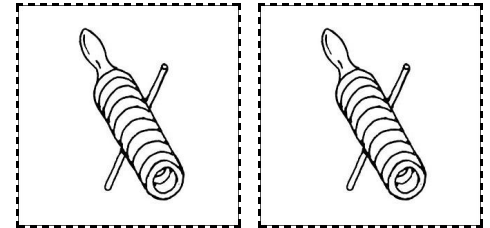



## ✓ ACTIVIDAD 3



**¡SEGUIMOS PRACTICANDO!**

**ESCUCHAMOS LOS EJERCICIOS**

**¿QUÉ INSTRUMENTO SONÓ MÁS VECES EN CADA EJERCICIO? ¡LO PINTAMOS!**

**EJERCICIO 1**

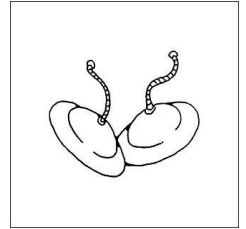
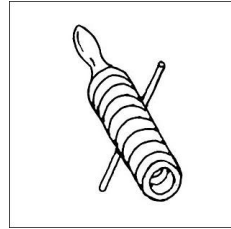
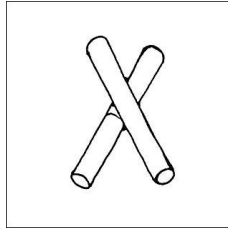
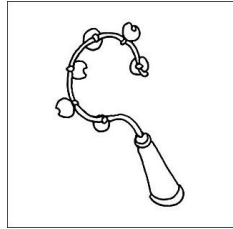

**EJERCICIO 2**

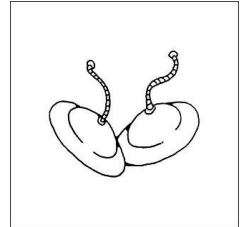
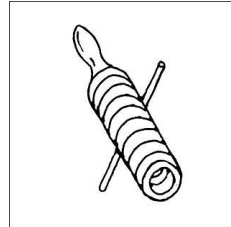
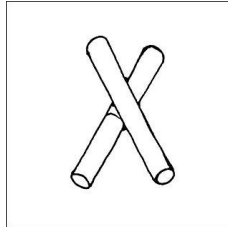
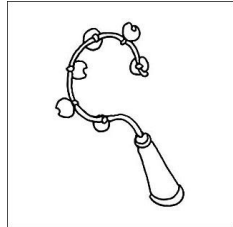

**EJERCICIO 3**

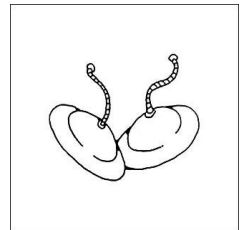
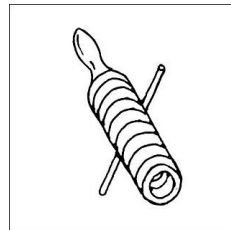
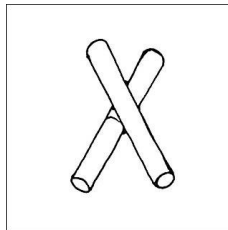
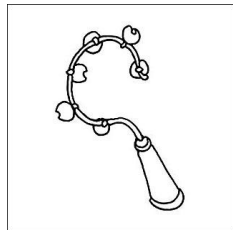

**EJERCICIO 4**

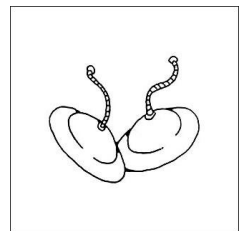
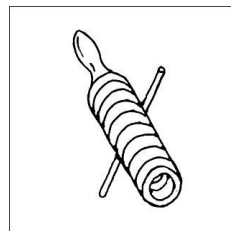
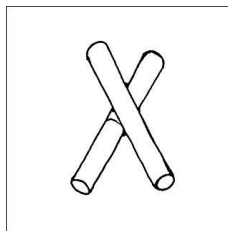
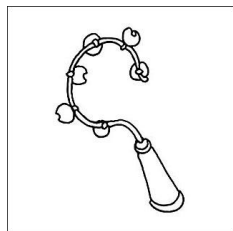



## CASI LO DIGO



### ✓ ACTIVIDAD 1

¿LOGRASTE DESCUBRIR LOS NOMBRES DE LOS MUEBLES QUE SE OLVIDARON EN LA CANCIÓN?

¡LOS ESCRIBIMOS Y UNIMOS CON SU DIBUJO!

R \_ \_ \_ \_ \_

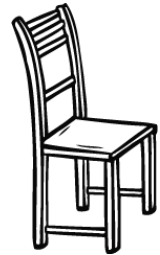

M \_ \_ \_ \_

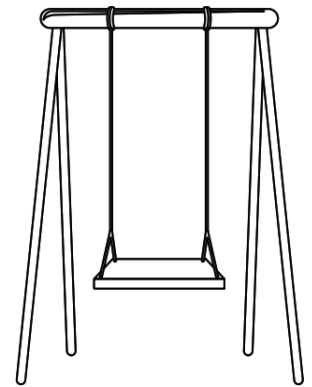

S \_ \_ \_ \_ \_

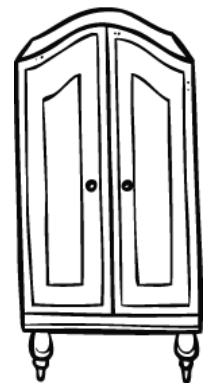

H \_ \_ \_ \_ \_

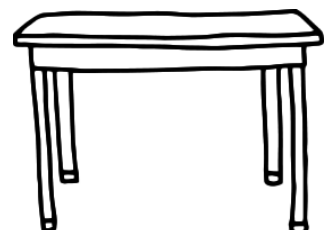



## DANDO LA VUELTA



### ✓ ACTIVIDAD 1

1. MARCAMOS CON UNA CRUZ LOS ANIMALES QUE SE NOMBRAN EN LA CANCIÓN
2. DIBUJAMOS EL ANIMAL QUE FALTA

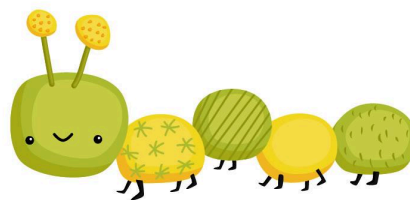
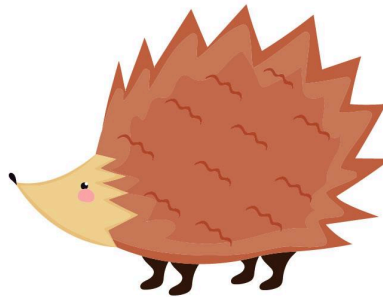
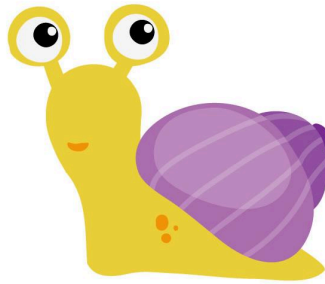



## DEL CAMINO LO QUE VI

### ✓ ACTIVIDAD 1



EN ESTA CANCIÓN ENCONTRAMOS MUCHOS OBJETOS QUE PRODUCEN SONIDO. ¿VAMOS A DESCUBRIR CUÁLES SON?

1. RECORTAMOS LAS FIGURAS POR LA LÍNEA DE PUNTOS.
2. ESCUCHAMOS MUY ATENTAMENTE LA CANCIÓN, Y ACOMODAMOS LAS FIGURAS EN EL ORDEN EN QUE LAS VA NOMBRANDO LA LETRA.



BUFANDA



TELÉFONO



EL TAXI



SEMÁFORO



EL GRILLO



FAROLA



VECINO



LOS PERROS



LOS CHARCOS



Y AHORA...



ORDENAMOS LAS IMÁGENES COMO SE ESCUCHAN EN LA CANCIÓN

1

2

3

4

5

6

7

8

9





## EN LA FERIA DEL MAESTRO ANDRÉS

### ✓ ACTIVIDAD 1



AHORA QUE YA CONOCEMOS TODOS LOS INSTRUMENTOS MUSICALES QUE ESTABAN EN LA FERIA DEL MAESTRO ANDRÉS...

¡DIBUJA EL QUE MÁS TE GUSTÓ!



¿CÓMO SE LLAMA EL INSTRUMENTO QUE ELEGISTE?



## UN REMOLINO

### ✓ ACTIVIDAD 1



#### HORA DE JUGAR

1. PINTAMOS LOS DIBUJOS.
2. RECORTAMOS POR LA LÍNEA DE PUNTOS.
3. PEGAMOS UN HILO EN CADA FIGURA.
4. ¡A JUGAR MIENTRAS CANTAMOS LA CANCIÓN!

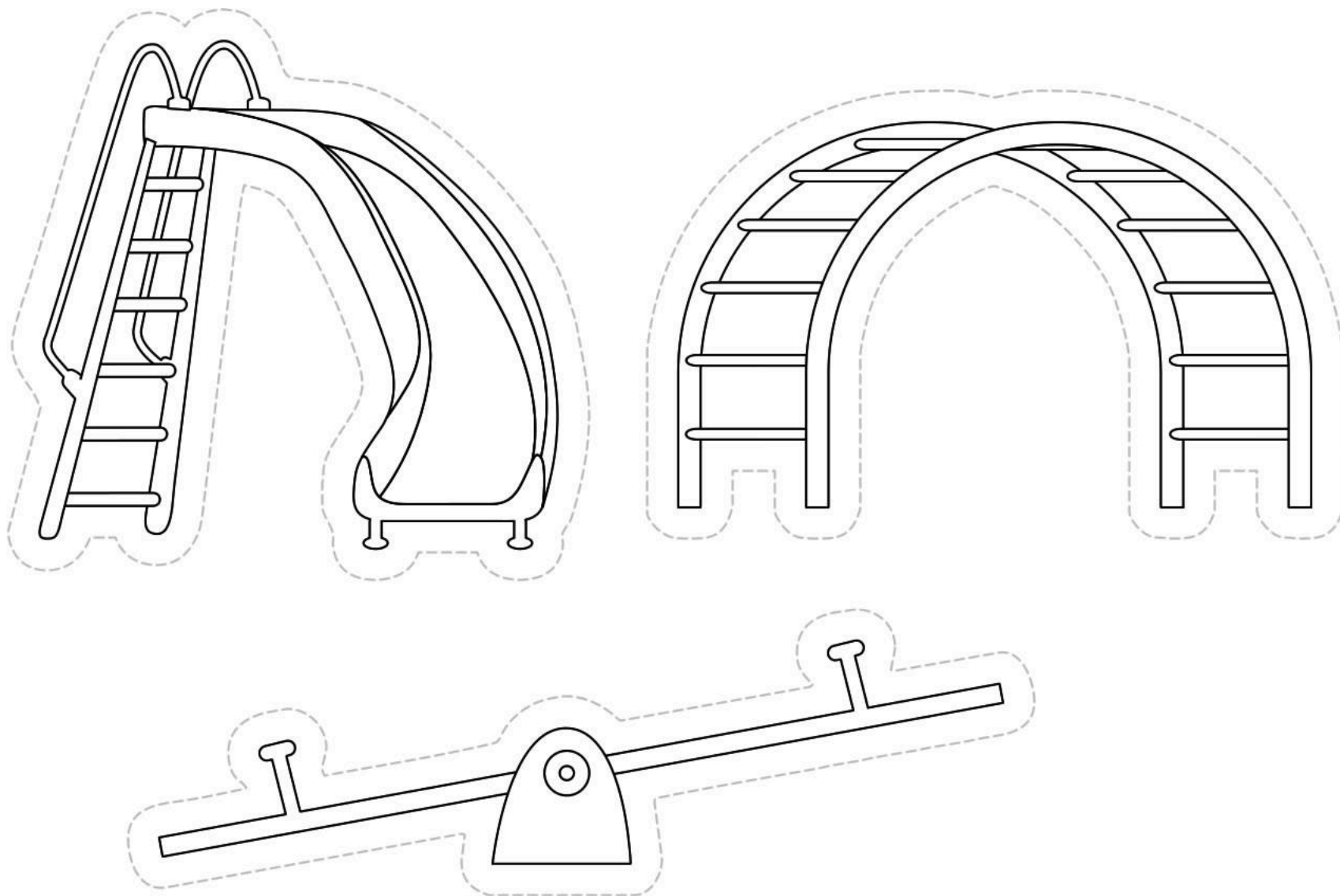



## PARA CANTAR EN CLASE Y EN CASA



### BARBABLANCA (AL TUN TUN)

CUANDO MI ABUELO SEA VIEJITO (BIS)  
LE VA A CRECER UNA BARBA BLANCA (BIS)  
TODA DE PELOS ¡AY, AY, AY, AY! (BIS)

CUANDO EL MAR SEA VIEJITO (BIS)  
LE VA A CRECER UNA BARBA BLANCA (BIS)  
TODA DE ESPUMA ¡AY, AY, AY, AY! (BIS)

CUANDO EL CIELO SEA VIEJITO (BIS)  
LE VA A CRECER UNA BARBA BLANCA (BIS)  
TODA DE NUBES ¡AY, AY, AY, AY! (BIS)

CUANDO EL MUNDO SEA VIEJITO (BIS)  
LE VA A CRECER UNA BARBA BLANCA (BIS)  
TODA DE ESTRELLAS ¡AY, AY, AY, AY! (BIS)

CUANDO MI ABUELO SEA VIEJITO  
LE VA A CRECER UNA BARBA BLANCA  
TODA DE PELOS,  
TODA DE ESPUMA,  
TODA DE NUBES,  
TODA DE ESTRELLAS  
¡AY, AY, AY, AY!



### CANCIÓN DE OTOÑO

MECIÉNDOSE SUAVEMENTE  
LAS HOJAS CAYENDO VAN,  
SE DETIENEN UN INSTANTE...  
Y SIGUEN CAYENDO MÁS.

DICE EL VIENTO ENTRE LAS RAMAS  
“SHHH, EL OTOÑO YA LLEGÓ”,  
LAS HOJAS HACEN LA RONDA  
Y SIGUEN CAYENDO MÁS.

SE DETIENEN UN INSTANTE...  
Y SIGUEN CAYENDO MÁS.

### CARTA AL VIENTO (CANTO ALEGRE)

LE VOY A MANDAR UNA CARTA AL VIENTO  
PARA CONTARLE QUE ESTOY CONTENTO.  
LE VOY A MANDAR UNA CARTA AL VIENTO  
PARA CONTARLE QUE ESTOY CONTENTO.

Y COMO EL CARTERO NO SABE VOLAR  
EN UNA COMETA LA VOY A MANDAR,  
Y PARA QUE EL VIENTO SE RÍA UN BUEN RATO  
LE PINTO EN EL SOBRE ALGÚN GARABATO.

VIENTO, VIENTO, OOH  
ESTOY CONTENTO VIENTO, OOH  
VIENTO, VIENTO, OOH  
ESTOY CONTENTO VIENTO, OOH.

LLÉVAME, LLÉVAME, LLÉVAME A VOLAR  
LLÉVAME A VOLAR.

VIENTO, VIENTO, OOH  
ESTOY CONTENTO VIENTO, OOH





## CASI LO DIGO (RITA DEL PRADO)

AHORA PARA QUE TE ASOMBRES  
YO NO SÉ LO QUE ME PASA  
QUE SE ME OLVIDAN LOS NOMBRES  
DE LOS MUEBLES DE MI CASA.

AHORA PARA QUE TE ASOMBRES  
YO NO SÉ LO QUE A MÍ ME PASA  
QUE SE ME OLVIDAN LOS NOMBRES  
¡AY! LOS NOMBRES DE LOS MUEBLES DE MI CASA.

CUANDO AMANEZCO CON FRÍO  
Y SIENTO QUE ME CONGELO  
BUSCO ABRIGO Y PANTALONES  
BIEN ADENTRO DEL...

**POR POQUITO CASI LO DIGO  
PERO EN ESTE MOMENTO, AMIGOS  
FUE COMO UNA EXTRAÑA SORPRESA  
LA PALABRA SE ME FUE DE LA CABEZA,  
FUE COMO UNA EXTRAÑA SORPRESA  
LA PALABRA SE ME FUE DE LA CABEZA.**

CUANDO TOMO EL DESAYUNO  
EN MI TAZA COLOR FRESA  
PASA UN GATO MUY GATUNO  
POR DEBAJO DE LA...

### ESTRIBILLO

CUANDO SALGO DE PASEO  
Y ME DUELEN LAS RODILLAS  
ME DESCALZO LOS ZAPATOS  
Y ME SIENTO EN UNA...

### ESTRIBILLO

CUANDO VIENE DE VISITA  
LA CHISMOSA TÍA PACA  
EN EL PATIO YO LA INVITO  
A JUGAR EN LA...



## DANDO LA VUELTA (MAGDALENA FLEITAS)

UN GUSANITO IA IA IA  
VIENE CANTANDO IA IA IA  
VIENE CANTANDO,  
DANDO LA VUELTA POR LA CIUDAD IA IA, IA IA

UNA RANITA IA IA IA  
VIENE SALTANDO IA IA IA  
VIENE SALTANDO, VIENE CANTANDO,  
DANDO LA VUELTA POR LA CIUDAD IA IA, IA IA

DOS PEREZOSOS IA IA IA  
VIENEN RONCANDO IA IA IA  
VIENEN RONCANDO, VIENEN SALTANDO,  
VIENEN CANTANDO,  
DANDO LA VUELTA POR LA CIUDAD IA IA, IA IA

UN PAJARITO IA IA IA  
VIENE SILBANDO IA IA IA  
VIENE SILBANDO, VIENE RONCANDO,  
VIENE SALTANDO, VIENE CANTANDO,  
DANDO LA VUELTA POR LA CIUDAD IA IA, IA IA

UN BICHO BOLITA IA IA IA  
VIENE RODANDO IA IA IA  
VIENE RODANDO, VIENE SILBANDO,  
VIENE RONCANDO, VIENE SALTANDO,  
VIENE CANTANDO,  
DANDO LA VUELTA POR LA CIUDAD IA IA, IA IA

UNA LECHUZA IA IA IA  
VIENE CHISTANDO IA IA IA...





## **DEL CAMINO LO QUE VI (DÚO KARMA)**

TE CUENTO DEL CAMINO LO QUE VI,  
TE CUENTO DEL CAMINO LO QUE VI  
YO TE CUENTO DEL CAMINO LO QUE VI  
LO QUE VI (BIS)

EL TAXI, EL TAXI  
LA FUENTE, LA FUENTE  
LOS PERROS, LOS PERROS  
LOS CHARCOS, LOS CHARCOS  
SEMÁFORO, SEMÁFORO  
VECINO, VECINO  
“¿QUÉ TAL, CÓMO LE VA?”.

## **ESTRIBILLO**

FAROLA, FAROLA  
MOSQUITO, MOSQUITO  
ESTATUA, ESTATUA  
BUFANDA, BUFANDA  
TELÉFONO, TELÉFONO  
EL GRILLO, EL GRILLO.

## **ESTRIBILLO**



## DOS GATOS (LA GORDINI)

DOS GATOS EN EL SUELO ESTÁN  
DIBIDIBI DIN BOM BOM  
EL UNO AL OTRO LE DIJO ASÍ  
DIBIDIBI DIN BOM BOM  
¿NOS SUBIMOS, TE PARECE BIEN?  
DIBIDIBI DIBIDIBI DIN BOM BOM  
Y SUBIERON A LA MESA ENTON  
DIBIDIBI DIN BOM BOM.

DOS GATOS EN LA MESA ESTÁN  
DIBIDIBI DIN BOM BOM  
EL UNO AL OTRO LE DIJO ASÍ  
DIBIDIBI DIN BOM BOM  
¿NOS SUBIMOS, TE PARECE BIEN?  
DIBIDIBI DIBIDIBI DIN BOM BOM  
Y SUBIERON HASTA EL TECHO ENTON  
DIBIDIBI DIN BOM BOM.

DOS GATOS EN EL TECHO ESTÁN  
DIBIDIBI DIN BOM BOM  
EL UNO AL OTRO LE DIJO ASÍ  
DIBIDIBI DIN BOM BOM  
¿NOS SUBIMOS, TE PARECE BIEN?  
DIBIDIBI DIBIDIBI DIN BOM BOM  
Y SUBIERON A LA LUNA ENTON  
DIBIDIBI DIN BOM BOM.

DOS GATOS EN LA LUNA ESTÁN  
DIBIDIBI DIN BOM BOM  
EL UNO AL OTRO LE DIJO ASÍ  
DIBIDIBI DIN BOM BOM  
¿NOS BAJAMOS, TE PARECE BIEN?  
DIBIDIBI DIBIDIBI DIN BOM BOM  
Y BAJARON A LA TIERRA ENTON  
Y BAJARON A LA TIERRA ENTON  
Y BAJARON A LA TIERRA ENTON  
DIBIDIBI DIN BOM BOM.

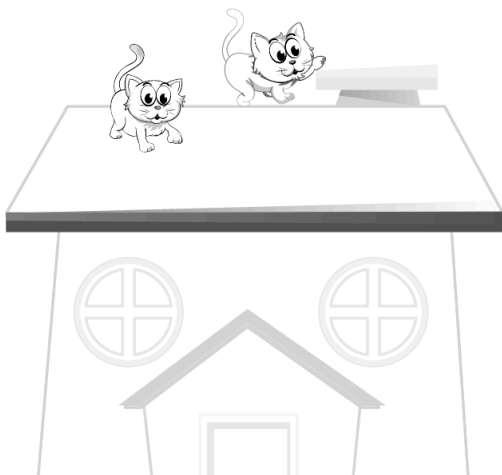

## GOLPETEO (VUELTA CANELA)

SI GOLPEO GOLPEO Y GOLPETEO,  
LAS DOS MANOS SUENAN ASÍ.

SI APLASTO, APLASTO Y APLAUDO,  
LAS DOS MANOS SUENAN ASÍ.

SI ENLAZO LOS DEDOS LOS DEDOS,  
ESO SÍ SE PARECE A UN PUERCOESPÍN.

PARA AFUERA PARA ADENTRO PARA FUERA,  
CON LAS MANOS JUEGO ASÍ.

## LIBÉLULA (VUELTA CANELA)

SI LEVANTO LAS MANOS PARA BAILAR,  
SI LEVANTO LOS BRAZOS PARA VOLAR  
ME MUEVO COMO UNA LIBÉLULA,  
ME MUEVO COMO UNA LIBÉLULA.

SI LEVANTO LOS PIES PARA CAMINAR,  
SI LEVANTO LAS PIERNAS MARCHAR  
Y MUEVO TODA LA CADERA,  
Y MUEVO TODA LA CADERA.

SI ME HAGO CHIQUITO COMO UN PUERCOESPÍN  
SE ME PARAN LOS PELOS, QUEDANDO ASÍ  
SACUDO TODA LA CABEZA,  
SACUDO TODA LA CABEZA.

Y SI GIRO A UN LADO, SI GIRO AL OTRO  
ME CAIGO SENTADO, PORQUE ESTOY MAREADO  
Y GIRO Y GIRO COMO UN TROMPO,  
Y GIRO Y GIRO COMO UN TROMPO.

Y GIRO Y GIRO COMO UN TROMPO,  
Y GIRO Y GIRO COMO UN TROMPO.

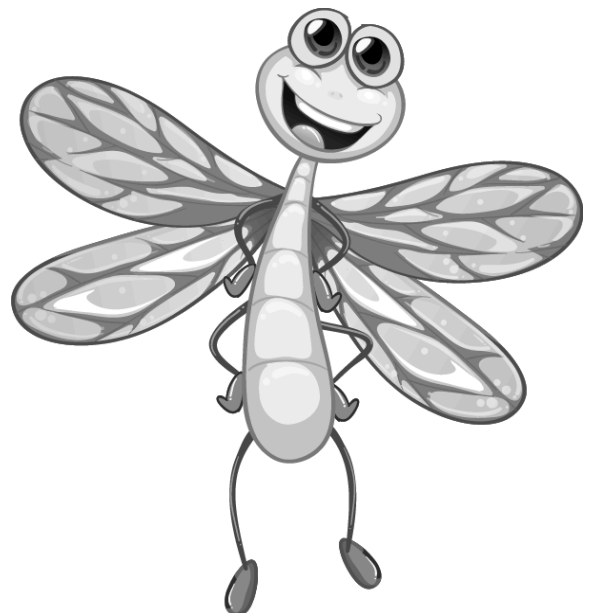



## LOS EXPLORADORES (MARIANA BAGGIO)

LOS EXPLORADORES VAN POR LA SELVA,  
BUSCANDO COCODRILOS TIGRES Y CULEBRAS,  
VAN CON CUIDADO MIRANDO MUY BIEN  
NO SABEN POR DÓNDE PUEDEN APARECER. (BIS)

DE GOLPE SE ESCUCHA UN SONIDO MUY FUERTE  
IGUAL NO LES IMPORTA PORQUE SON VALIENTES,  
AUNQUE PENSÁNDOLO UN POCO MEJOR  
MEJOR QUE SE ESCONDAN QUE VIENE EL LEÓN.

### ESTRIBILLO

DE GOLPE SE ESCUCHA UN SONIDO MUY SUAVE  
IGUAL NO LES IMPORTA PORQUE PARECE UN AVE,  
AUNQUE PENSÁNDOLO MÁS EN CALIENTE  
MEJOR QUE SE ESCONDAN QUE ES UNA SERPIENTE.



## LOS PIRATAS (MARIANA BAGGIO)

LOS PIRATAS VAN A BUSCAR  
POR AQUÍ Y POR ALLÁ,  
UN TESORO QUE ES DE ORO  
Y ES DIFÍCIL DE ENCONTRAR.

PORQUE UN BARCO QUE SE HUNDIÓ  
ESCONDIDO LO DEJÓ,  
PERO TENGAN MUCHO CUIDADO  
QUE ANDA CERCA EL TIBURÓN...



## MI CASITA TIENE (ANDA CALABAZA)

MI CASITA TIENE, MI CASITA TIENE  
UN PISO DONDE CAMINAR.

MI CASITA TIENE, MI CASITA TIENE  
UNA PARED DONDE REBOTAR.

MI CASITA TIENE, MI CASITA TIENE  
UNA VENTANA POR DONDE MIRAR.

MI CASITA TIENE, MI CASITA TIENE  
UN TECHO DONDE DESCANSAR.

MI CASITA TIENE, MI CASITA TIENE  
UNA PUERTA PARA ABRIR Y CERRAR.





## ORQUESTA CANELA (VUELTA CANELA)

GIRA QUE GIRA, SONANDO VA  
ESTA ES LA ORQUESTA DE VUELTA CANELA  
QUE SE HACE ESCUCHAR.

AHORA LAS CLAVES, VAN A TOCAR,  
QUE ESTÉN ATENTAS Y BIEN PREPARADAS  
PARA SALUDAR.

LAIRA, LAIRA, LAIRA LAIRALARA (BIS)

¿CÓMO TE VA? ESTAMOS ACÁ,  
PARA CANTAR, PARA JUGAR (BIS)

VUELVE A EMPEZAR.

AHORA LAS MARACAS...

AHORA LOS GÜIROS...

AHORA LOS TRIÁNGULOS...

Y YA SE VA.

## PREGÓN: EL AGUATERO (SEBASTIÁN MONK)

¿QUÉ ES LO QUE TODOS ME PIDEN?  
¿QUIÉN ADIVINA? ¿QUÉ PUEDE SER?  
CUANDO TRAIGO DEL ALJIBE  
ESO QUE QUITA LA SED.

AGUA, AGUA, AGUA FRESQUITA PARA TOMAR  
AGUA Y AGUA, AGUA PURA PARA COCINAR.

¿PORQUÉ SERÁ QUE ME LLAMAN?  
¿QUIÉN ADIVINA? ¿PORQUÉ SERÁ?  
TRAIGO LLUVIA DE ESTA MAÑANA  
Y OLAS DEL RÍO DE AQUÍ NOMÁS.



## PREGÓN: EL VENDEDOR DE VELAS (SEBASTIÁN MONK)

USTED NECESITA MIS VELAS, VELITAS  
QUE ALUMBRAN DEL NORTE HASTA EL SUR.  
SI SE DESVELA SU TÍA, SU ABUELA  
MEJOR QUE HAYA UN POCO DE LUZ.

USTED NECESITA MIS VELAS, VELONES  
QUE SON LAS QUE ALUMBRAN MEJOR.  
CON VELAS SEGURO NO VA A ESTAR OSCURO,  
SON COMO UN RAYITO DE SOL.

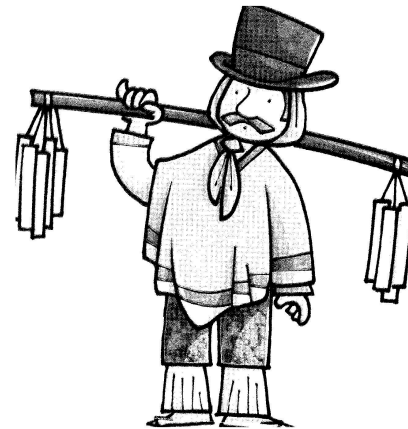

## PREGÓN: LA VENDEDORA DE EMPANADAS (SEBASTIÁN MONK)

EMPANADAS, EMPANADITAS  
PARA LAS MOZAS, MÁS BONITAS.  
TENGO DE CARNE, TENGO DE HUMITA  
RECIÉN HECHITAS, CON AMOR.

EMPANADAS, EMPANADITAS  
MUY SABROSAS, DORADITAS.  
PARA LAS NENAS MÁS BUENITAS  
RECIÉN HECHITAS, CON AMOR.







## ¿QUÉ SABEMOS DE PIRATAS? (PIEDRA, PAPEL, TIJERA)

LOS PIRATAS SON MUY FEOS  
TIENEN PARCHES EN EL OJO  
UNA PATA QUE ES DE PALO  
Y UN BIGOTE DESFLECADO.

TIENEN DIENTES TODOS ROTOS  
POR PELEAR EL DÍA ENTERO  
TIENEN LOROS PARLANCHINES  
QUE TE PICAN EL SOMBRERO.

PICAN, PICAN EL SOMBRERO  
Y LO LLENAN DE AGUJEROS. (BIS)

JUEGO:  
TIENEN SOMBRERO, TIENEN UN PARCHE,  
TIENEN UN LORO, PATA DE PALO

CUANDO ESTÉS DESPREVENIDO  
CON SU ESPADA ATACARÁN  
COMERÁN DE TU COMIDA  
Y EN TU CAMA DORMIRÁN.

EL PIRATA SACORROTO  
COME CHOCLO CON POROTO. (BIS)



## SAPITO QUE TUNGA (MAGDALENA FLEITAS)

SAPITO QUE TUNGA Y TUNGA  
SAPITO QUE TUNGAIRÁ  
SAPITO QUE EN LA LAGUNA  
CANTANDO EL CANDOMBE VA.

CROAC CROAC CROAC  
CROAC CROAC CROAC (BIS)

ESTE SAPITO ERA BLANCO  
ERA BLANCO DE VERDAD  
PERO DE TANTO TOMAR MATE ¡SAPITO!  
MIRA QUE VERDE QUE ESTÁ.

CROAC CROAC CROAC  
CROAC CROAC CROAC (BIS)

SAPITO QUE TUNGA Y TUNGA,  
SAPITO QUE TUNGA Y TUNGA,  
SAPITO QUE TUNGA Y TUNGA...



## TOMATE PERITA (PIM PAU)

EL TOMATE PERITA ES ASÍ,  
DAME UN TOMATE, UN TOMATE PARA MÍ. (BIS)

BAILANDO ALLÁ, BAILANDO AQUÍ  
DAME UN TOMATE, UN TOMATE PARA MÍ. (BIS)

TAAA, TOMÁ, TOMÁ  
TOMÁ, TOMÁ, TOMÁ, TOMÁ.





## UN REMOLINO (CANTICUÉNTICOS)

PABLO FUE A LA PLAZA CON GANAS DE JUGAR (BIS)  
PERO, COSA RARA, NO ESTABA EL TOBOGÁN. (BIS)

¿Y QUÉ PASÓ?  
UN REMOLINO SE LO LLEVÓ (BIS)

PABLO FUE A LA PLAZA CON GANAS DE JUGAR (BIS)  
PERO EL SUBIBAJA NO ESTABA EN SU LUGAR. (BIS)

¿Y QUÉ PASÓ?  
UN REMOLINO SE LO LLEVÓ. (BIS)

PABLO FUE A LA PLAZA CON GANAS DE JUGAR (BIS)  
PERO AL PASAMANOS NO SE PUDO TREPAPAR. (BIS)

¿Y QUÉ PASÓ?  
UN REMOLINO SE LOS LLEVÓ. (BIS)

VINO EL REMOLINO, BUSCANDO QUÉ LLEVAR (BIS)  
PERO EN LA PLACITA NO HABÍA NADA MÁS. (BIS)

¿Y QUÉ PASÓ?  
EN CALESITA SE CONVIRTIÓ. (BIS)



## VAMOS A HACER LA RONDA (PIEDRA, PAPEL, TIJERA)

VAMOS A HACER LA RONDA  
COMO TODOS LOS DÍAS  
Y NOS PREPARAMOS PARA SALUDAR  
CON LOS BRAZOS ARRIBA  
SACUDIENDO LAS MANOS  
UNA VUELTA VAMOS A DAR

Y CON LOS PIES Y CON LAS RODILLAS  
Y CON LA COLA Y CON NADA MÁS  
CON TANTAS VUELTAS TANTAS CORRIDAS  
YA ME CANSÉ DE SALUDAR

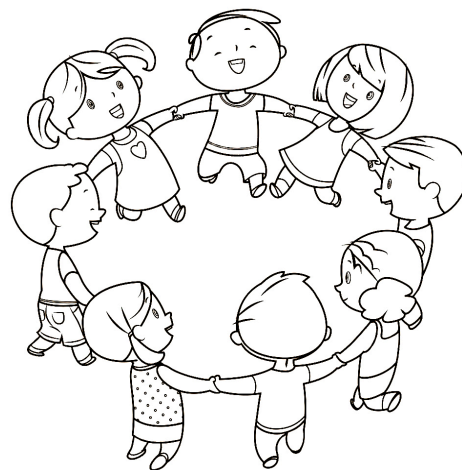

## TE SALUDO

TE SALUDO CON LAS MANOS  
TE SALUDO CON LOS PIES,  
TE SALUDO CON LOS OJOS  
TE SALUDO AL REVÉS.

TE SALUDO CON EL PUÑO  
TE SALUDO CON EL CODO,  
TE SALUDO CON UN BESO  
Y EMPEZAMOS OTRA VEZ.

## YACARÉ CARÉ (JULIO BRUM)

EL YACARÉ, CARÉ QUE ANDA POR AHÍ  
EL YACARÉ, CARÉ MUEVE LA COLA ASÍ  
EL YACARÉ, CARÉ HOCICO ÑATO AL SOL  
EL YACARÉ, CARÉ SE COME UN CARACOL  
EL YACARÉ, CARÉ UN RUIDO Y SE ZAMBULLÓ





## PARA CANTAR A LA PATRIA

### HIMNO NACIONAL ARGENTINO

Música: Blas Parera / Letra: Vicente López y Planes

OÍD, MORTALES, EL GRITO SAGRADO:  
¡LIBERTAD! ¡LIBERTAD! ¡LIBERTAD!  
¡OÍD EL RUIDO DE ROTAS CADENAS:

VED EN TRONO A LA NOBLE IGUALDAD!

YA SU TRONO DIGNÍSIMO ABRIERON  
LAS PROVINCIAS UNIDAS DEL SUD  
Y LOS LIBRES DEL MUNDO RESPONDEN:  
¡AL GRAN PUEBLO ARGENTINO SALUD!

SEAN ETERNOS LOS LAURELES  
QUE SUPIMOS CONSEGUIR:  
CORONADOS DE GLORIA VIVAMOS  
O JUREMOS CON GLORIA MORIR.



### SALUDO A LA BANDERA

Música y Letra: Leopoldo Correjter

SALVE, ARGENTINA, BANDERA AZUL Y BLANCA,  
JIRÓN DEL CIELO EN DONDE IMPERA EL SOL.  
TÚ, LA MÁS NOBLE, LA MÁS GLORIOSA Y SANTA,  
EL FIRMAMENTO, SU COLOR TE DIO.

EL FIRMAMENTO SU COLOR TE DIO.  
EL FIRMAMENTO SU COLOR TE DIO.

YO TE SALUDO, BANDERA DE MI PATRIA,  
SUBLIME ENSEÑA DE LIBERTAD Y HONOR.  
JURANDO AMARTE, COMO ASÍ DEFENDERTE,  
MIENTRAS PALPITE MI FIEL CORAZÓN.

MIENTRAS PALPITE MI FIEL CORAZÓN.





## MÚSICA PARA ESCUCHAR Y COMPARTIR EN FAMILIA

¡Escaneamos el código QR de la canción para conocerla y verla en YouTube!

